

ISTRUZIONI PER L'INSTALLAZIONE

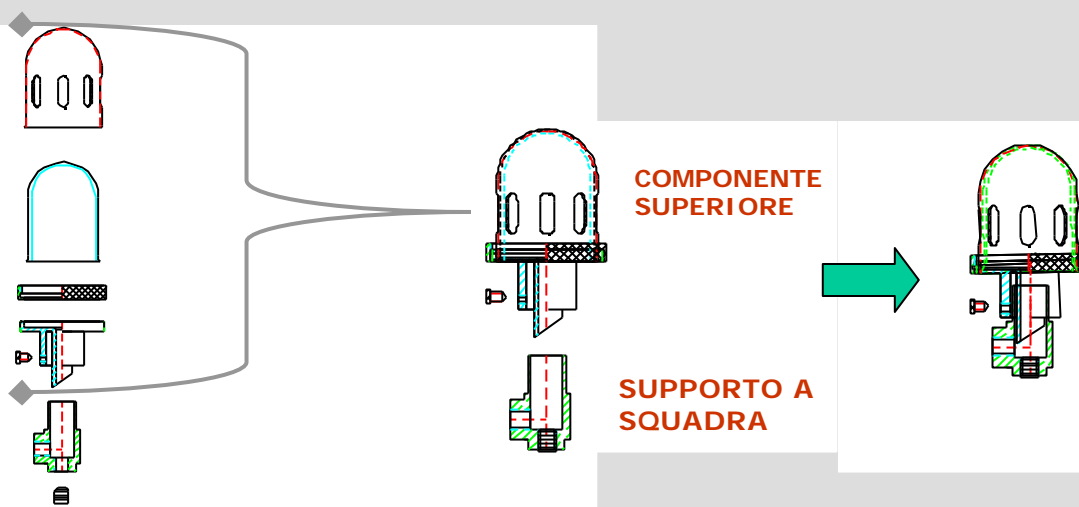

1.
Collegare il SECURIOIL all'apposito foro, praticato nell'alloggiamento cuscinetti, mediante un tubetto di raccordo.

2.
Controllare l'allineamento secondo l'asse del tubo di raccordo (fig. 1).

2.1.
il flusso dell'olio si potrebbe interrompere (fig. 2) per:

- ∕ foro male eseguito
- ∕ tubicino di raccordo disassato
- ∕ supporto a squadra fuori allineamento.

In tale caso, ricontrollare l'allineamento delle varie parti di raccordo e, se necessario, praticare un nuovo foro nell'alloggiamento. Si consiglia di mantenere puliti i passaggi dell'olio per facilitarne lo scorrimento.

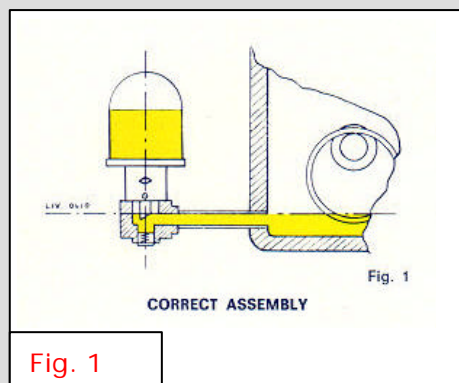

Fig. 1

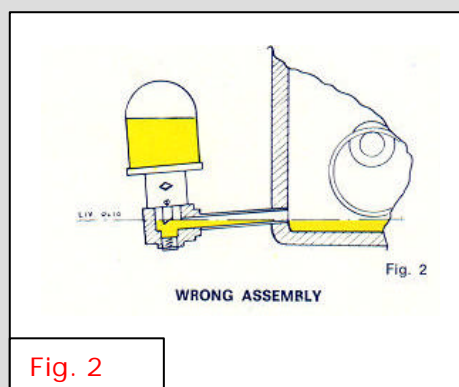
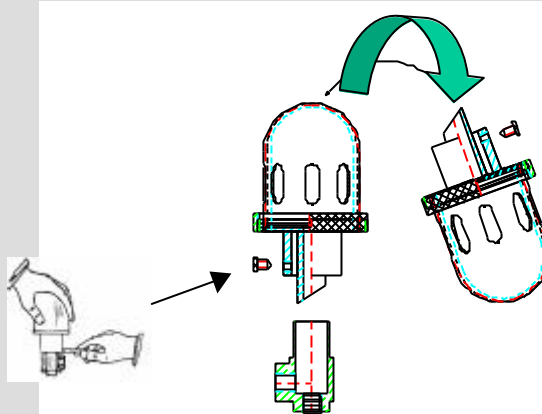

Fig. 2

3.

Quando il lubrificatore è bene allineato allentare la vite di regolazione, sollevare il componente superiore e capovolgerlo.



4.

Riempire la camera con olio.

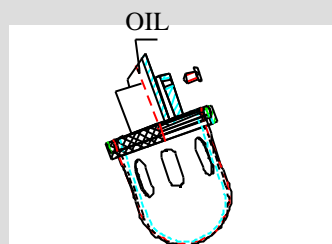

5.

Capovolgere il componente superiore e inserirlo nel supporto a squadra, in modo che l'olio fluisca nell'alloggiamento cuscinetti.

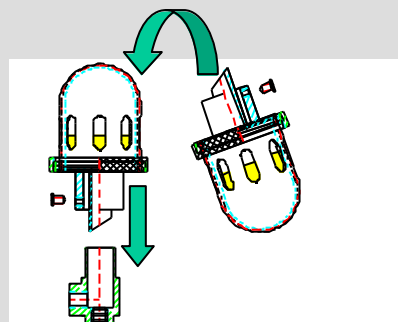

Per ottenere il livello desiderato, può essere necessario ripetere più volte tale operazione. Solitamente il livello dell'olio raggiunge 3 o 4 mm al di sopra dell'anello esterno dei cuscinetti.

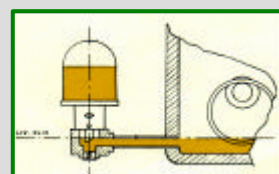

6.

Se il livello dell'olio fosse al di sotto di tale limite allentare la vite di regolazione spostare il componente superiore verso l'alto quanto necessario, e stringere nuovamente la vite. In seguito non si renderà più necessaria alcuna operazione di taratura, occorrerà solamente assicurarsi che ci sia sempre olio nella campana.

